

Huoneiston käyttöohjeita

Huoneiston tuuletus

Liesituuletin toimii huippuimurina koko huoneistossa. Kun käytätte kuivauskaappia, kylpyhuonetta ja saunaa, laittakaa liesituuletin päälle (3–4) niin höyryt ja hajut haihtuvat. Huomioi kuitenkin, että takkaa sytyttäessä liesituulettimen tulee olla sammutettu tai säädöllä 1.

Saunan lämmittäminen

Saunan kiukaassa on kaksi säädintä. Vasemmalla olevalla säädetään lämpötilaa ja oikealla olevalla aikaa. Aseta lämpötilasäädin noin puoleen väliin. Sen jälkeen käännä aikasäädintä ensimmäisen numerosarjan numero 4 kohdalle. Sauna lämpenee noin 60–75 minuutissa ja pysyy päällä neljä tuntia aikasäätimen käynnöstä alkaen.

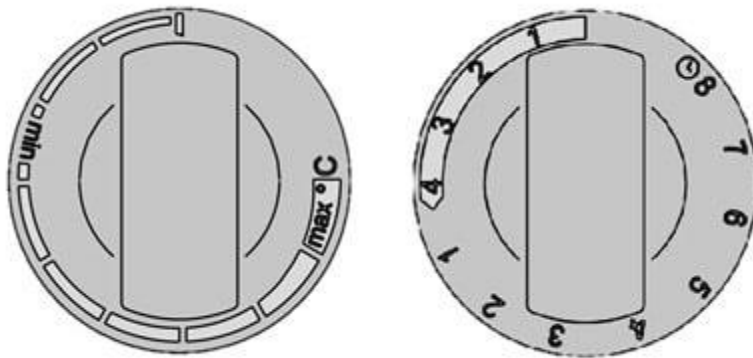

Aikasäädintä käännettäessä yli ensimmäisen numerosarjan (1–4) astuu ajastin voimaan. Ajastinta voi säätää 1–8 tuntiin ennen kuin sauna alkaa lämmitä, jonka jälkeen sauna pysyy päällä seuraavat 4 tuntia.

Kiuas sammuu automaattisesti, mutta suosittelemme kiukaan sammuttamista saunomisen päätyttyä.

Astianpesukoneen käyttö

Astianpesukoneeseen EI saa laittaa käsitiskiainetta vaan AINOASTAAN konetiskiainetta, joka on tarkoitettu konetiskikaukseen. Konetiskitabletti tulee laittaa koneessa sille tarkoitettuun lokeroon. Astiat tulee huuhdella ennen koneeseen laittoa.

Valitse astianpesukoneesta ohjelma, jota haluat käyttää. Suosittelemme eco-ohjelmaa, mutta oikein likaiset astiat on parempi pestä kuumemmalla. Muista tarkistaa, että tiskikoneen hana on auki, jotta pesuohjelma käynnistyy. Hana on auki-asennossa, kun se osoittaa vasemmalle. Hana on kiinni, kun se on suoraan ylöspäin.



AUKI



KIINNI

Konetta ei saa avata kesken tiskausohjelman. Odotathan siis, että ohjelman valmistumisen merkkivalo palaa ennen luukun avaamista, tai että aikanäyttö on nolllilla (riippuen tiskikoneesta).

Takan käyttö

1. Avaa takkapelti
2. Kun sytytät takkaa, säädä liesituulettimen voimakkuus kohtaan 1. Saat puut syttymään paremmin eikä nokea tupsahda sisään, kun avaat luukun.
3. Aloita takan lämmittäminen pienillä tulilla. Jos esim. piippu sattuu olemaan kostea niin takka voi aluksi savuttaa.
4. Tunnelmallisia tulisteluhetkiä!
5. Muista sulkea takkapelti, kun tuli ja hiillos ovat sammuneet.
6. Laita tuhkat metalliseen tuhka-astiaan.